



Karta produktu Instrukcja użytkowania

Szafy na dokumenty tajne klasa B, typ 2

Dział Serwisu KONS METAL:
telefon: **89 6253799** (pn-pt 8-16)
mail: serwis@konsmetal.pl

Spis treści

Zastosowanie	3
Certyfikaty do przechowywania	3
Ważne – przeczytaj przed rozpoczęciem użytkowania szafy	4
Opis produktu	4
Wyposażenie podstawowe	5
Wyposażenie dodatkowe.....	5
Standardowe kolory	5
Rodzaje zamków	5
Dane techniczne.....	5
Montaż do podłoża	6
Obsługa szafy – otwieranie	6
Obsługa szafy – zamykanie	7
Montaż półek	7
Eksploatacja.....	7
Konserwacja	8
Najczęściej występujące problemy i sposoby ich usunięcia	8
Dane kontaktowe Serwisu KONSMETAL	8

Szafy na dokumenty tajne, klasa B, typ 2



Zastosowanie

Szafy przeznaczone do przechowywania dokumentów i materiałów niejawnych, oznaczonych klauzulą „tajne”. Wykorzystywane w kancelariach tajnych, w organizacjach wojskowych, ministerstwach, kancelariach notarialnych, w siedzibach głównych urzędów państwowych.

Certyfikaty do przechowywania

- Dokumentów niejawnych zgodnie z wymogami Zarządzenia NR57/MON z dnia 16 grudnia 2011 oraz NR46/MON z dnia 24 grudnia 2013 r., klasa B.
- Spełniają wymagania Rozporządzenia Rady Ministrów z dnia 01 czerwca 2010 r. w sprawie organizacji i funkcjonowania kancelarii tajnych.
- Dokumentów tajnych typ 2 według Rozporządzenia Rady Ministrów z dnia 29 maja 2012 r. w sprawie środków bezpieczeństwa fizycznego stosowanych do zabezpieczenia informacji niejawnych.
UWAGA! Ten certyfikat wymaga do zachowania zgodności aby sejf czy szafa o wadze do 1000kg była zakotwiona do podłoża zgodnie z instrukcją.

Szafy na dokumenty tajne, klasa B, typ 2

Ważne – przeczytaj przed rozpoczęciem użytkowania szafy

- Proszę uważnie zapoznać się z niniejszą instrukcją i stosować się do jej zapisów.
- Jeśli szafa wyposażona jest w zamek szyfrowy ZAWSZE pamiętaj o zmianie szyfru fabrycznego na własny, nieznanym osobom postronnym, PRZED rozpoczęciem użytkowania urządzenia. Pozostawienie szyfru fabrycznego stanowi zagrożenie dla bezpieczeństwa zdeponowanych w nim wartości.
- Zmiana szyfru oraz test nowego szyfru w zamku szyfrowym MUSI być wykonywana na otwartych drzwiach szafy. Testując nowy szyfr na zamkniętych drzwiach narażasz się na konieczność ich awaryjnego serwisowego otwarcia.
- Jeśli szafa jest wyposażona w klamkę lub pokrętkę do poruszania rygli otwarcie lub domknięcie drzwi należy wykonywać WYŁĄCZNIE trzymając za klamkę lub pokrętkę do poruszania rygli. Otwieranie czy zamykanie drzwi szafy poprzez ciągnięcie za klucz lub pokrętkę zamka szyfrowego może skutkować uszkodzeniem wyrobu niepodlegającym gwarancji.
- Przed zamknięciem drzwi szafy KONIECZNIE sprawdź czy rygle są maksymalnie schowane. Wysunięte rygle podczas zamykania drzwi szafy mogą uszkodzić powłokę lakierniczą w miejscu uderzenia rygli o krawędź otworu drzwiowego. Aby schować rygle korzystaj z klamki lub zamka, próby bezpośredniego nacisku na rygle mogą spowodować zablokowanie się mechanizmu. Takie uszkodzenia nie są traktowane, jako podstawa do naprawy gwarancyjnej.
- Na końcu niniejszej instrukcji znajdują się opisy postępowania przy najczęściej występujących problemach.

Opis produktu

- Korpus i drzwi wykonane z blachy stalowej o grubości 3 mm, nadającej odpowiednią sztywność oraz zabezpieczonej przed korozją.
- Półki wewnętrzne wykonane z blachy o grubości 0,8 mm, o maksymalnym obciążeniu 50 kg.
- Wyposażone w zamek kluczowy kl. B wg EN 1300 z dwoma kluczami, zabezpieczony przed działaniem destrukcyjnym w tym przed przewierceniem oraz zamek mechaniczny szyfrowy kl. B wg EN 1300, trzytarczowy o cichym przesuwie posiadający minimum 100 podziałek na pokrętkę. Skala nastawień przy której w przypadku każdej tarczy zamek nie otworzy się jeżeli pokrętkę przekręcone jest więcej niż o jedną kreskę podziałki po obu stronach właściwej kreski podziałki. Możliwa zmiana kombinacji przy użyciu klucza od tyłu obudowy zamka. Zamek jest zabezpieczony przed działaniem destrukcyjnym w tym przed przewierceniem.
- Drzwi szafy blokowane mechanizmem ryglowym na trzech krawędziach z ryglami o średnicy 20 mm i przekroju 314 mm² i rozstawie maksymalnym 450 mm (rozstaw zależny od wymiarów szafy) oraz stałym rygłem przyzawiasowym.
- Zawiasy wewnętrzne.
- Kąt otwarcia drzwi wynosi 95 stopni.
- Gwarancja 24 miesiące.

Szafy na dokumenty tajne, klasa B, typ 2

Wyposażenie podstawowe

- Zamek kluczowy kl. B oraz zamek mechaniczny szyfrowy kl. B wg EN 1300.
- Półki.
- Instrukcja obsługi i użytkownika wyrobu z kartą gwarancyjną.
- Kluczyk do przesyfrowania

Wyposażenie dodatkowe

- Skrytki wykonane z blachy o grubości 2 mm indywidualnie zamykane na zamek EuroLock lub zamek klasy A.
- Dodatkowe półki.
- Uchwyt do plombowania.
- Otwór montażowy.
- Kotwy mocujące.

Standardowe kolory

- Jasnoszary RAL 7035.

*Na indywidualne zamówienie wszystkie kolory z palety RAL (lakier proszkowy).

Rodzaje zamków



kluczowy



szyfrowy

Dane techniczne

Model	Wymiary zewnętrzne [mm]			Wymiary wewnętrzne [mm]			Waga [kg]	Pojemność
	W	S	G	W	S	G		
SZAFY JEDNDRZWIOWE								
MS1/B 150	1500	700	500	1494	684	418	130	427
MS1/B 185	1850	700	500	1844	684	418	155	527
SZAFY DWUDRZWIOWE								
MS2/B 185	1850	1000	500	1844	984	418	200	758

Model	Półki [szt.]	Wewnętrzna skrytka*	Pozycja skrytki	Wymiary zewnętrzne skrytek [WXSXG]	Wymiary wewnętrzne skrytek [WXSXG]
MS1/B 150	3	TAK (1 - 3)	1.skrytka 2.i 3. skrytka	374x592x330 329x592x330	371x585x281 326x585x281
MS1/B 185	4	TAK (1 - 3)	1.skrytka 2.i 3. skrytka	374x592x330 329x592x330	371x585x281 326x585x281
MS2/B 185	4	TAK (1 - 3)	1.skrytka 2.i 3. skrytka	374x992x330 329x992x330	371x985x281 326x985x281

*Wyposażenie dodatkowe. Możliwość zamontowania nawet trzech skrytek w jednej szafie

Szafy na dokumenty tajne, klasa B, typ 2

Montaż do podłoża

Szafy montowane są do podłoża stalowym łącznikiem rozporowym - kotwą.

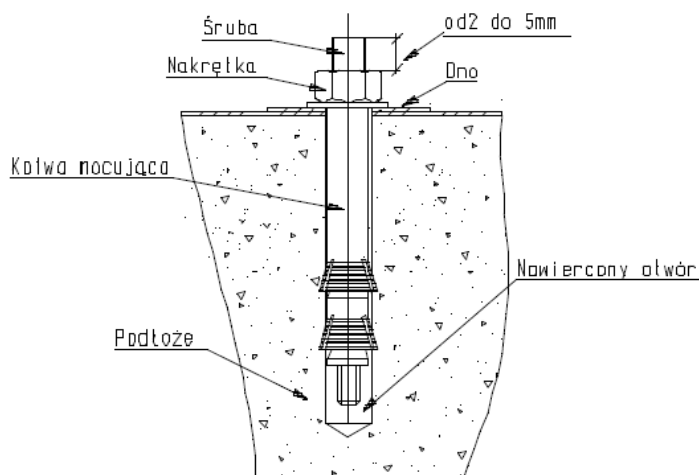

Rys. 1

UWAGA: Stalowy łącznik rozporowy powinien być osadzony w podłożu na głębokość nie mniejszą niż 70mm, w betonie min. C12/15

➤ Aby zamontować szafę do podłoża należy:

1. Ustawić szafę w miejscu przeznaczenia.
2. Zdjąć zaślepki z otworów w dnie wyrobu.
3. Nawiercić otwory w podłożu przez otwory w wyrobie na głębokość odpowiadającą długości łącznika rozporowego.
4. Ustawić szafę tak, aby otwory w dnie kasy i otwory w podłożu nachodziły na siebie.
5. Włożyć kotwy i dokręcić nakrętki. W przypadku, gdy śruba łącznika rozporowego po dokręceniu nakrętki wystaje powyżej dna wewnątrz kasy, należy poluzować nakrętkę, a następnie wkrętakiem wkręcić śrubę i dokręcić nakrętkę.
6. Przykryć otwory zaślepkami.

Obsługa szafy – otwieranie

➤ Otwieranie wyrobów wyposażonych w zamki kluczowy i szyfrowy:

1. Otworzyć zamek szyfrowy zgodnie z dołączoną instrukcją obsługi zamka szyfrowego.
2. Włożyć klucz do otworu zamka.
3. Obrócić klucz o kąt pow. 90° (pow. 1/4 obrotu) w prawą stronę, napotkany opór świadczy o otwarciu zamka, klucz musi pozostać w zamku (konstrukcja zamka kluczowego uniemożliwia wyjęcie klucza w pozycji otwartej zamka).
4. Obrócić pokrętko o około 90° (1/4 obrotu) w prawo, napotkany opór świadczy o odblokowaniu mechanizmów drzwi.
5. Po odciągnięciu drzwi do siebie, następuje otwarcie wyrobu (w przypadku MS2 należy odciągnąć prawe, a następnie lewe drzwi).

Szafy na dokumenty tajne, klasa B, typ 2

Obsługa szafy – zamykanie

➤ Zamykanie wyrobów wyposażonych w zamki kluczowy i szyfrowy:

1. Chwycić pokrętko (rygle muszą być schowane) zamknąć drzwi dociskając je do szafy, obrócić pokrętko w lewą stronę do oporu, następuje zaryglowanie drzwi (w przypadku MS2 należy zamknąć drzwi lewe, a następnie prawe).
2. Obrócić klucz o kąt pow. 90° (pow. 1/4 obrotu) w lewą stronę, napotkany opór świadczy o zamknięciu zamka, klucz należy wyjąć.
3. Zamknąć zamek szyfrowy wykonując czynności opisane w dołączonej instrukcji obsługi zamka szyfrowego, następuje zamknięcie wyrobu.

Montaż półek

Szafy dostarczane są z półkami zapakowanymi oddzielnie i ułożonymi na dnie. Po rozpakowaniu półek należy umieścić zaczepy półek (znajdujące się w woreczku) w odpowiednie otwory w listwach (rys.2). Na zaczepy półek położyć półki. Umieszczenie półek zależy od potrzeb użytkownika i może być regulowana.

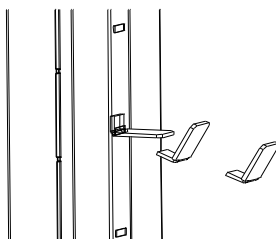

Rys. 2. Montaż zaczepu półki.

Eksploatacja

- Użytkowanie wyrobów winno odbywać się w pomieszczeniach zabezpieczonych przed działaniem czynników atmosferycznych z dala od substancji działających korodująco na metale. Wilgotność względna w pomieszczeniu do 75%. Urządzenie może pracować w pomieszczeniach, w których temperatura mieści się w granicach od +5°C do +40°C.
- Zamykając lub otwierając wyrób należy zwracać uwagę na ruchome elementy np.: szufladę, drzwi. Niewłaściwie eksploatowane mogą doprowadzić do uszkodzenia ciała np.: palców, jeśli zostaną między szufladą a korpusem lub drzwiami a korpusem.
- Należy zwracać uwagę na położenie rygli podczas zamykania drzwi, rygle bezwzględnie muszą być schowane w przeciwnym przypadku możemy trwale uszkodzić mechanizmy.
- Zamontowanych zamków i mechanizmów nie wolno przerabiać pod groźbą utraty gwarancji.
- Montować zamki i mechanizmy w okresie gwarancji może autoryzowany serwis lub użytkownik posiadający pisemne zezwolenie serwisu.
- W razie konieczności zmiany kluczy zaleca się wymianę całego zamka.
- Należy zwrócić uwagę na posadowienie szafy w taki sposób, aby drzwi nie uderzały bezpośrednio o przeszkody.
- Mechanizmy ryglujące oraz zamki powinny pracować płynnie i bez zacięć, gdy zaistnieje jakiegokolwiek zastrzeżenie, co do pracy wymienionych podzespołów należy ten fakt zgłosić do serwisu KONSMETAL.
- Gdy zaistnieją jakiegokolwiek zastrzeżenia, co do dostarczonego wyrobu należy zgłaszać je do serwisu KONSMETAL.
- Nie zaleca się dokonywania przeróbek bez wiedzy producenta nawet po zakończeniu okresu gwarancji.

Szafy na dokumenty tajne, klasa B, typ 2

Konserwacja

- **Drzwi:** Zaleca się przesmarowanie zawiasów w miarę potrzeb, nie rzadziej jednak jak raz na trzy lata smarem do łożysk, wszystkie łączenia i pary cierne mechanizmów smarować bezkwasową wazeliną techniczną raz na trzy lata.
- **Korpus:** Zasadniczo korpus nie wymaga szczególnych zabiegów konserwacyjnych. Podstawową czynnością konserwacyjną jest czyszczenie obudowy korpusu. Do tego celu należy posłużyć się miękką szmatką zwilżoną łagodnym detergentem, a następnie przetrzeć oczyszczoną powierzchnię na sucho.

Najczęściej występujące problemy i sposoby ich usunięcia

1. **Zamek kluczowy lub szyfrowy nie daje się zamknąć:**
 - a. Upewnij się czy rygle blokujące otwarcie drzwi są maksymalnie wysunięte. Jeżeli po ich maksymalnym wysunięciu zamek nie daje się zamknąć należy wezwać Serwis.
2. **Zamek szyfrowy nie daje się otworzyć pomimo wybierania prawidłowego szyfru:**
 - a. Upewnij się czy inna osoba nie zmieniła szyfru
 - b. Upewnij się czy podstawa pod pokrętłem zamka ze znacznikiem ustawiania szyfru nie poluzowała się i czy znacznik nie przesunął się w bok od swojej pierwotnej pozycji –jeśli tak, to spróbuj ustawienia szyfru w różnych pozycjach znacznika a następnie skontaktuj się z Serwisem w celu poprawienia mocowania podstawy.

Dane kontaktowe Serwisu KONSMETAL

telefon: **89 6253799** (pn-pt 8-16)

mail: **serwis@konsmetal.pl**

Kontaktując się z Serwisem miej przygotowane (jeśli to możliwe) następujące dane:

- Model urządzenia
- Datę zakupu
- Numer seryjny (z tabliczki znamionowej znajdującej się wewnątrz urządzenia)

W celu ustalenia czy produkt jest na gwarancji w większości wypadków wystarczy numer seryjny podany na tabliczce znamionowej, ale czasem będzie potrzebny dowód zakupu lub karta gwarancyjna z wpisaną datą sprzedaży i pieczętą sprzedawcy.